

日輪刀 (胡蝶しのぶ)

© 吾峠呼世晴 / 集英社・アニプレックス・ufotable

セット内容

- 取扱説明書(本書)
- 解説書

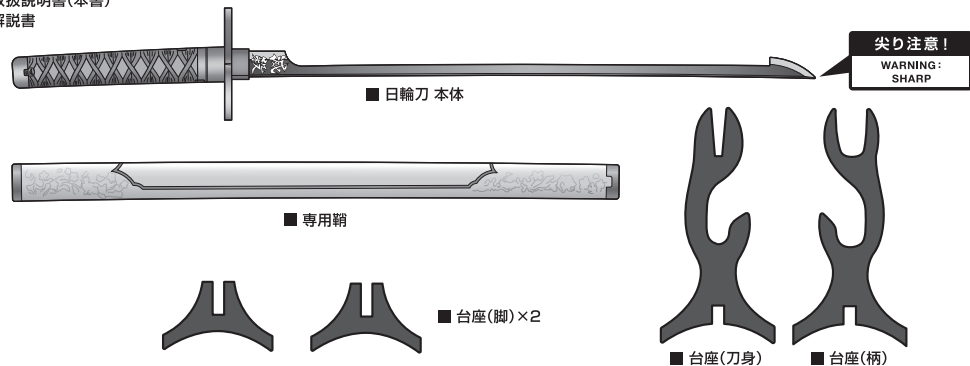

△ 注意 お買い上げのお客さまへ必ずお読みください。

- 本商品の対象年齢は15才以上です。対象年齢未満のお子様には絶対に与えないでください。
- 小さな部品があります。お子様の手の届かないところに保管してください。窒息などの危険があります。
- 尖った部分や鋭い部分、危険な隙間がありますので、取扱や保管場所に注意してください。思わぬケガをする恐れがあります。
- ディスプレイモデルです。振り回したり屋外に持ち出したりしないでください。
- 振動ギミックがあります。ケガをする恐れがありますので落とさないように注意してください。また、振動した状態で台などの上に置かないでください。振動により落下する場合があります。
- 耳の近くで使用しないでください。誤って使用すると、聴覚を損なう恐れがあります。
- この商品には小型の磁石が含まれています。
- 磁石を飲み込んだ場合、腸壁を超えてくっつき、深刻な感染症を起こす恐れがあります。万一磁石を飲み込んだ場合には、すぐに医師の診察を受けてください。
- 本商品にはモーターやスピーカー、磁石を使用しています。ペースメーカーをご使用の方は注意してください。
- 本商品を時計・磁気カードなどに近づけないでください。磁気で機能異常が起こる場合があります。
- 《電池を誤使用すると発熱・破裂・液漏れの恐れがあります。下記に注意してください》
- 二次電池(充電式電池)は、絶対に使用しないでください。
- 古い電池と新しい電池、いろいろな種類の電池を混ぜて使わないでください。
- +- (プラスマイナス) を正しくセットしてください。
- 長期間使用しない場合は電源を切り、電池をはずしてください。電池を入れたままにしておくと、液漏れの恐れがあります。
- ショートさせたり充電、分解、加熱、火の中に入れてたりしないでください。
- 万一、電池から漏れた液が目に入ったときはすぐに大量の水で洗い、医師に相談してください。皮膚や服に付いたときは水で洗ってください。
- 廃棄するときは、自治体の廃棄処理の指示に従ってください。

《使用上の注意》

- 本商品は精密に作られています。無理な力を加えたり、落としたりすると破損する恐れがあります。
- 本商品は精密な電子部品で構成されています。落としたり、水にぬらしたり、汚したり、分解したりしないでください。また、高温・低温になる所での使用、保管はさけてください。
- 本商品は樹脂製のソファやシート、タイルなどの上に置かないでください。長時間接触していると色移る場合があります。
- 商品の特性上聞き取りにくい場合があります。ご了承ください。
- 本商品は電子部品を内蔵したディスプレイモデルです。振り回すなどの遊びはしないでください。

【本商品で遊ぶ前に】

本商品は屋内で楽しむディスプレイモデルです。屋外に持ち出したり、振り回したりしないでください。

矢印一覧 / Arrow List



■ 取扱説明書の画像と商品とは、多少異なりますのでご了承ください。

電池の入れ方 How to insert batteries

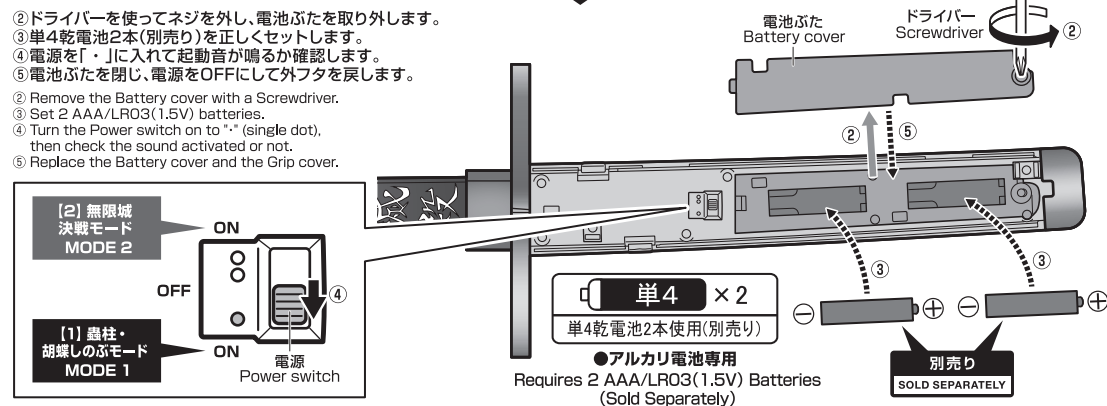
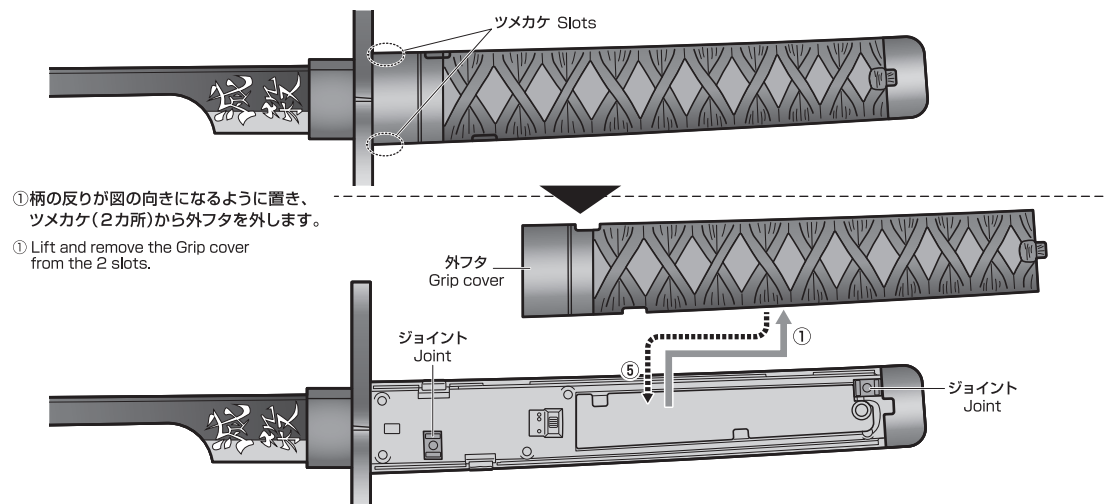

ディスプレイ How to display

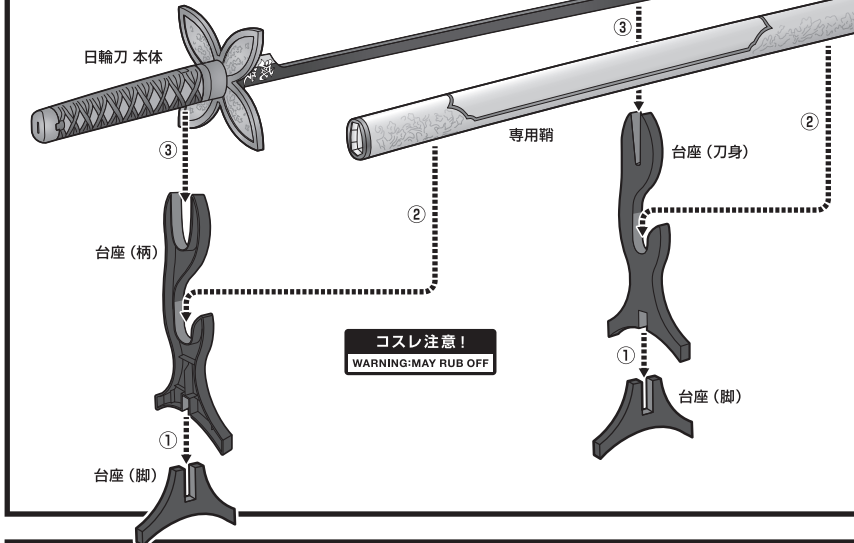

日輪刀の持ち方とボタン Grip and buttons

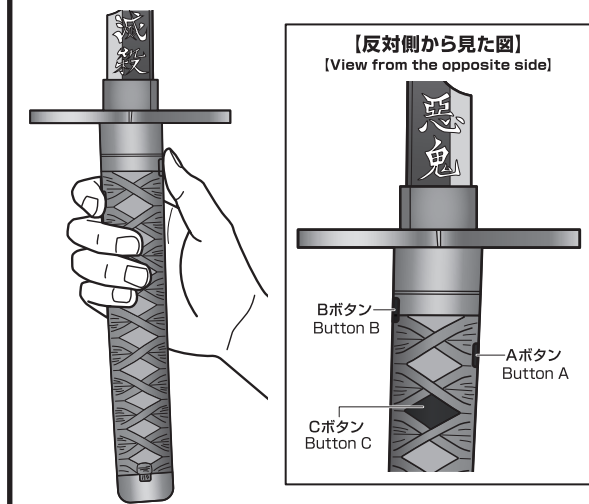

納刀/抜刀 Sheathing / Drawing the Sword

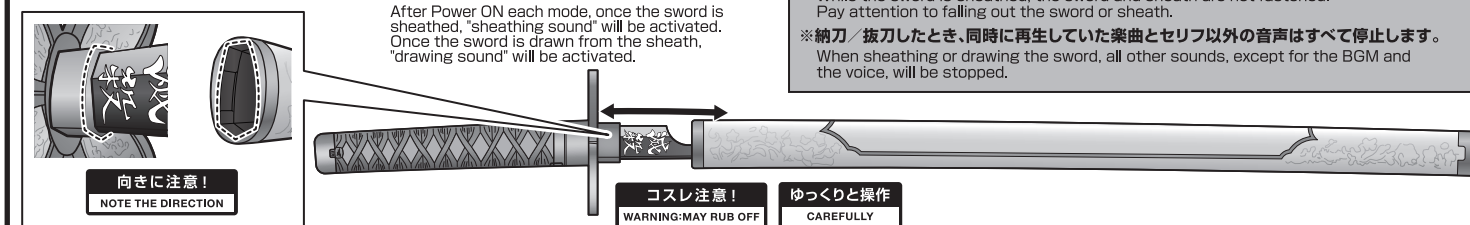

スリープモード Hibernate mode

■約3分間無操作状態になるとセリフが鳴り、スリープモードに移行します。AボタンかBボタンを長押しすると、各モードの初めから再開します。

If there is no operation for 3 minutes, it will enter hibernate mode with voice. To restart it, press and hold Button A or Button B.

【1】 蟲柱・胡蝶しのぶモード MODE 1

■電源を「・」に入れます。

→「もしもし 大丈夫ですか?」のセリフが鳴り、「蟲柱・胡蝶しのぶモード」に入ります。

Turn the Power switch on to "." (single dot), then MODE 1 starts with startup voice.

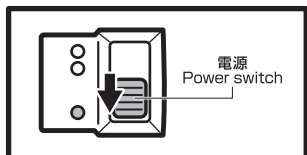

もしもし

大丈夫ですか?

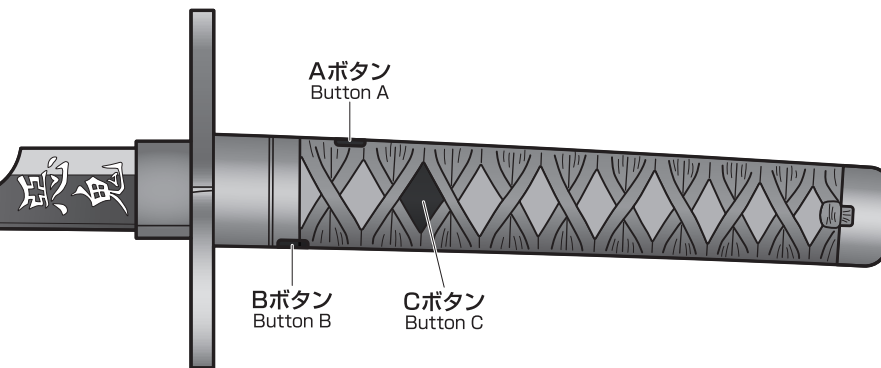

蟲の呼吸 Insect Breathing Form sounds

<抜刀状態>でAボタンを短押しします。→表の「蟲の呼吸(5種)」が順番に鳴ります。

<Drawing the sword> Press Button A to play 5 Insect Breathing Forms sounds in order.

蟲の呼吸 一覧	
1	蟲の呼吸 蝶ノ舞 戯れ
2	蟲の呼吸 蜂牙ノ舞 真靡さ
3	蟲の呼吸 虻咬ノ舞 切裂の誘い
4	蟲の呼吸 蜻蛉ノ舞 複眼六角
5	蟲の呼吸 蜈蚣ノ舞 百足蛇腹



※<納刀状態>で「Aボタン 短押し」は反応しません。

<Sheathing the sword> Button A is not functioning.

※長時間連続して振動させないでください。

セリフ Voice

Bボタンを短押しします。

→押すたびに「胡蝶しのぶのセリフ(27種)」が順番に鳴ります。

Press Button B to play 27 Shinobu Kocho voice lines in order.

月が綺麗ですね きっと君なら できますから

※<納刀状態>/<抜刀状態>ともに同様の挙動となり、セリフの鳴る順番は変わりません。

The order of the voice lines does not change regardless of whether the sword is sheathed or drawn.

楽曲(2種) 2 BGM tracks

Aボタンを長押しします。

→楽曲:「太陽が昇らない世界」が鳴ります。(再度Aボタン、あるいはBボタンを長押しすると止まります。)

Press and hold Button A to start BGM 1. (Press and hold Button A or B again to stop the BGM.)

Bボタンを長押しします。

→楽曲:「残酷な夜に輝け」が鳴ります。(再度Bボタン、あるいはAボタンを長押しすると止まります。)

Press and hold Button B to start BGM 2. (Press and hold Button A or B again to stop the BGM.)

※楽曲を再生しながら、「蟲の呼吸」や「セリフ」を同時再生できます。

While the BGM is playing, Shinobu Kocho's voice lines and Insect Breathing Form sounds can also be played simultaneously.

毒の調合音 / 風切り音 Poison-mixing sound / Whooshing sound

①<納刀状態>でCボタンを長押しします。→「毒の調合音」が鳴ります。

②「毒の調合音」を1~5回鳴らした後、<抜刀状態>にしてAボタンを短押しすると調合音を鳴らした回数に応じて、上記表1~5の「蟲の呼吸」が鳴ります。

①<Sheathing the sword> Press and hold Button C to play Poison-mixing sound.

②The number of times Poison-mixing sound is played determines which Insect Breathing Form sound plays when the sword is drawn.



【例】 Cボタン長押し 3回(毒の調合音を3回鳴らす) → 抜刀 → Aボタン短押し 「3:蟲の呼吸 虻咬ノ舞 切裂の誘い」が発動。その後、Aボタンを短押しすると「4:蟲の呼吸 蜻蛉ノ舞 複眼六角」が発動します。

[Example]

- ①Play Poison-mixing sound three times.
- ②Draw the sword.
- ③When you press Button A, the third Insect Breathing Form sound will play.
- ④Press Button A again to play the next Insect Breathing Form sound.

①<抜刀状態>でCボタンを長押しし続けると連続して「風切り音」が鳴り、離すか特定の回数で停止します。

②「風切り音」を鳴らすと、次のAボタン短押しで発生する「蟲の呼吸」は、直前に発動したものを繰り返します。

①<Drawing the sword> Press and hold Button C to continuously play a Whooshing sound. It stops when you release Button C, or after the sound has played a specified number of times.

②When you press Button A after Whooshing sound, the last Insect Breathing Form sound will play again.



【例】 Aボタン短押し 「4:蟲の呼吸 蜻蛉ノ舞 複眼六角」を発動 → Cボタン長押し 「風切り音」 → Aボタン短押し 「4:蟲の呼吸 蜻蛉ノ舞 複眼六角」が再度発動。その後、Aボタンを短押しすると「5:蟲の呼吸 蜈蚣ノ舞 百足蛇腹」が発動します。

[Example]

- ①Press Button A to play fourth Insect Breathing Form sound.
- ②Play Whooshing sound.
- ③After Whooshing sound, press Button A to play the fourth Insect Breathing Form sound again.
- ④Press Button A again to play the fifth Insect Breathing Form sound.

【2】 無限城決戦モード MODE 2

■電源を「:」に入れます。

→「姉さん!!」のセリフが鳴り、「無限城決戦モード」に入ります。

Turn the Power switch on to ":" (double dots), then MODE 2 starts with startup voice.

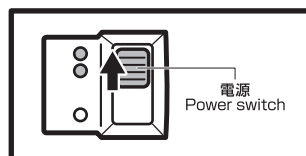

姉さん!!

※セリフ以外の項目は、「【1】 蟲柱・胡蝶しのぶモード」と同様の挙動になります。

Except for the voice-line content, the operation is the same as MODE 1.

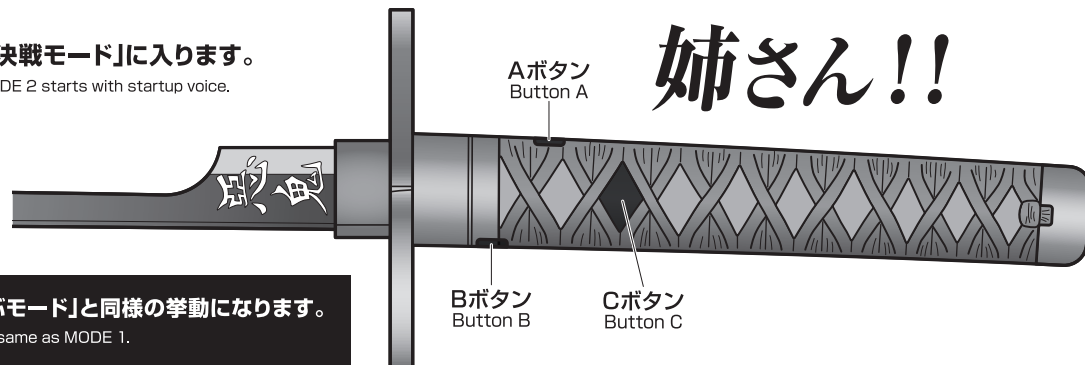

セリフ Voice

Bボタンを短押しします。→押すたびに「胡蝶しのぶ・胡蝶カナエのセリフ(54種)」が順番に鳴ります。

Press Button B to play 54 Shinobu Kocho and Kanae Kocho voice lines in order.

なんで私の手はこんなに小さいのかなあ

しっかりしなさい 泣くことは許しません

※<納刀状態>/<抜刀状態>ともに同様の挙動となり、セリフの鳴る順番は変わりません。

The order of the voice lines does not change regardless of whether the sword is sheathed or drawn.